

KH1 – KH1R

UNITÀ PER LA VENTILAZIONE AD 1 USCITA A 230VAC



centraline singole serie CK MANUALE D'USO E INSTALLAZIONE



ITALIANO



Edizione 1410

I prodotti **nekos** sono costruiti a regola d'arte in materia di sicurezza, in conformità a quanto prescritto dalle vigenti leggi.

Correttamente montati, installati e utilizzati nel rispetto delle presenti istruzioni, non costituiscono un pericolo per la sicurezza delle persone, degli animali e dei beni.

I prodotti che ricadono nel campo d'applicazione delle direttive **CEE** sono conformi ai requisiti essenziali in esse contenuti.

Marchiati **CE**, possono essere immessi sul mercato e posti in servizio nell'Unione Europea senza ulteriori formalità.

La marcatura **CE**, apposta sul prodotto, sull'imballaggio e sulle avvertenze d'uso che accompagnano il prodotto, indica "presunzione di conformità alle direttive" emanate dalla **CEE**.

nekos dispone dell'archivio tecnico che contiene la documentazione comprovante che i prodotti sono stati esaminati per la valutazione delle loro conformità alle direttive.

Simboli usati nel manuale

	PERICOLO	Questa indicazione richiama l'attenzione su potenziali pericoli per l'incolumità e la salute delle persone e degli animali.
	INFORMAZIONI	Le informazioni forniscono ulteriori suggerimenti.
	ATTENZIONE	Questa indicazione richiama l'attenzione su potenziali pericoli per il prodotto.
	AVVERTIMENTO	Questa indicazione richiama l'attenzione su potenziali danni ai beni.
	ISTRUZIONE AMBIENTALE	L'istruzione ambientale richiama l'attenzione su potenziali pericoli per l'ambiente.

Indice

1. Indicazioni per la sicurezza	4
1.1. Avvertenze generali	4
1.2. Note per l'installatore e l'utilizzatore	4
2. Costruzione e riferimenti normativi	5
3. Dati tecnici	5
4. Dati di targa e marchiatura	6
5. Consigli e istruzioni per il montaggio	6
6. Informazioni tecniche sul funzionamento	7
6.1. Disposizioni generali	7
6.2. Programmazione	7
6.2.1. Programmazione Display e Menu di programmazione	7
6.2.2. Tabella errori	9
6.3. Funzioni impostabili	10
6.3.1. In1, In2 – Parametri P009, P010	10
6.3.2. Sensore pioggia – Parametri P005, P104	11
6.3.3. Sensore vento – Parametro P103	11
6.3.4. Sensore temperatura – Parametri P002, P003, P007	11
6.3.5. Sensore luminosità – Parametri P004, P008	12
6.3.6. Priorità sensore – Parametro P102	12
6.3.7. Tempo di ripristino motore – Parametro P102	12
6.3.8. Altri parametri – Parametri P101, Add, dEL, rESE	12
6.4. Memorizzazione di un radiocomando PIK	12
6.5. Memorizzazione di un radiocomando senza accesso alla scheda	13
7. Dimensioni d'ingombro	14
8. Schema di collegamento della centrale KH1 - KH1R a 230V	15
9. Protezione ambientale	16
10. Richiamo ai principi del Certificato di Garanzia	16
11. Certificato di conformità	17

1. INDICAZIONI PER LA SICUREZZA

1.1. Avvertenze generali



ATTENZIONE LEGGERE ATTENTAMENTE E COMPNDERE LE SEGUENTI INDICAZIONI DI SICUREZZA PRIMA DI UTILIZZARE QUESTO APPARECCHIO, SONO UTILI PER PREVENIRE DANNI A PERSONE O COSE. CONSERVARE QUESTO MANUALE PER ALTRE CONSULTAZIONI.



Il costruttore declina ogni responsabilità per eventuali danni a persone, animali o cose, a causa dell'inosservanza delle basilari norme di sicurezza descritte nel presente manuale.



L'uso per applicazioni diverse da quelle indicate deve essere autorizzato dal costruttore, previa verifica tecnica dell'applicazione.



Sacchetti di plastica, polistirolo, piccole minuterie metalliche, ecc. non devono essere lasciati alla portata dei bambini perché potenziali fonti di pericolo.

Evitare che i bambini giochino con l'apparecchio e relativi prodotti elettrici; tenerlo fuori dalla portata dei bambini.



Non lavare l'apparecchio con solventi o getti d'acqua.

1.2. Note per il funzionamento e l'utilizzo



Questa centralina è destinata solo ed esclusivamente all'uso per il quale è stata concepita ed il costruttore non può essere ritenuto responsabile per danni dovuti ad un uso improprio.

KH1 e KH1R sono state progettate e costruite esclusivamente per eseguire manovre di chiusura e/o apertura di serramenti, persiane avvolgibili, tende da interni e da sole, coadiuvate dall'ausilio di sensori per pioggia, vento, luminosità e temperatura.

L'uso specifico è riservato alla ventilazione e climatizzazione automatica dei locali, che si esegue tramite le motorizzazioni collegate; **L'uso per applicazioni diverse da quelle indicate deve essere autorizzato dal costruttore, previa verifica tecnica.**



La messa in funzione della centrale va fatta secondo le istruzioni del costruttore e da persona competente e qualificata. L'installazione e l'utilizzo improprio può rendere la centralina pericolosa per le persone e i beni.



Per assicurare un'efficace separazione dalla rete si consiglia di installare un interruttore momentaneo (pulsante) bipolare di tipo approvato. A monte della linea di comando deve essere installato un interruttore generale d'alimentazione omnipolare con apertura dei contatti di almeno 3 mm.



Prima d'eseguire qualsiasi operazione di pulizia o manutenzione assicurarsi d'avere scollegato l'apparecchio dalla rete. Per maggior sicurezza si consiglia di togliere i collegamenti elettrici.



Attenzione: nel caso di guasto o di mal funzionamento, spegnere l'apparecchio dall'interruttore generale e far intervenire un tecnico qualificato.



Ogni riparazione deve essere eseguita solamente da personale qualificato di un centro d'assistenza autorizzato dal costruttore.



Nel caso di problemi o incertezze durante il montaggio o il funzionamento, rivolgersi al Vs. rivenditore di fiducia o direttamente al fabbricante.



Richiedere sempre ed esclusivamente l'impiego di ricambi originali. Il mancato rispetto di questa regola può compromettere la sicurezza e annulla i benefici della garanzia applicata all'apparecchio.



Il prodotto deve essere smaltito conformemente alle normative ambientali adottate dalle autorità locali e non con i rifiuti comuni.

2. COSTRUZIONE E RIFERIMENTI NORMATIVI



Questo prodotto è stato realizzato per essere utilizzato con prodotti opportunamente studiati per la specifica applicazione. Se non è correttamente montato, l'utilizzo con altri dispositivi può provocare danni o malfunzionamenti.



L'impianto di alimentazione e il collegamento elettrico deve rispettare le norme dell'UE sugli impianti elettrici.



L'apparecchiatura è in doppio isolamento elettrico e pertanto non necessita del filo di terra. Tutti gli apparecchi collegati alla centrale, se non sono in doppio isolamento, devono essere collegati a terra a cura dell'installatore.



Le centrali sono costruite secondo le direttive dell'Unione Europea ed è certificata in conformità con marchio **CE**. Tutti gli apparecchi collegati alle centraline devono essere prodotti secondo le normative in vigore e rispettare le normative in materia emanate dalla Comunità Europea.

3. DATI TECNICI

Modello	CK41	CK41R
	KH1	KH1R
Tensione d'alimentazione della centrale	230 V~ (±10%) 50 Hz	
Tensione d'uscita	230 V~ (±10%) 50 Hz	
Corrente d'uscita massima commutabile	< 8 A	
Potenza massima assorbita dalla centrale	2 VA	
Tipo servizio	S1 – Continuo	
Predisposizione per il collegamento ai dispositivi esterni	Sensore vento – Pioggia – Luminosità – Temperatura - Comando manuale	
Doppio isolamento elettrico	SI	
Temperatura di funzionamento	-5 ÷ +65 °C	
Grado di protezione dei dispositivi elettrici	IP43	

I dati riportati in queste illustrazioni non sono impegnativi e sono suscettibili di variazione anche senza preavviso.

4. DATI DI TARGA E MARCHIATURA

Le centraline **KH1 e KH1R** sono contrassegnata dal marchio **CE** e possono essere immesse sul mercato e poste in servizio nell'Unione Europea senza ulteriori formalità.

La marcatura **CE**, apposta sul prodotto, sull'imballaggio e sulle avvertenze d'uso che accompagnano il prodotto, indica "presunzione di conformità alle direttive" emanate dalla CEE.

Il costruttore gestisce l'archivio tecnico che contiene la documentazione comprovante che i prodotti sono stati esaminati per la valutazione delle loro conformità alle direttive.

I dati di targa sono riportati in un'etichetta adesiva in polietilene, applicata al contenitore, stampata indelebile su fondo grigio.

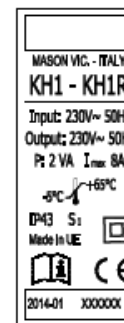

5. CONSIGLI E ISTRUZIONI PER IL MONTAGGIO

QUESTE INDICAZIONI SONO RIVOLTE A PERSONALE TECNICO E SPECIALIZZATO. PERTANTO, LE FONDAMENTALI TECNICHE DI LAVORO E DI SICUREZZA NON SONO COMMENTATE.

Per garantire un perfetto funzionamento d'impianto e per agevolare il lavoro d'installazione, osservare le seguenti indicazioni ed avvertenze.



Assicurarsi che l'apparecchio non abbia subito danni durante il trasporto, con un accurato controllo visivo.



Per evitare pericolo di lesioni o di morte causata dalla corrente elettrica, prima d'eseguire qualsiasi operazione di cablaggio o regolazione, togliere la tensione dalla linea d'alimentazione.



L'esecuzione dell'impianto elettrico d'alimentazione deve essere eseguita nel rispetto delle norme vigenti.



Attenzione. Verificare che l'alimentazione elettrica utilizzata corrisponda a quella riportata sull'etichetta "dati tecnici" applicata alla centrale.

Le centraline di controllo delle attività meteorologiche serie KH1 e KH1R, per svolgere pienamente il loro servizio, devono essere assistite da un rilevatore della velocità del vento e/o da un sensore pioggia e/o del sensore di luminosità e/o del sensore temperatura.

I rilevatori pioggia e vento si mettono all'esterno a diretto contatto con gli agenti meteorologici, possibilmente sopra il tetto o in posizione analoga.

Il sensore pioggia va messo leggermente inclinato per agevolare il deflusso dell'acqua e in posizione tale da non avere ripari alla caduta della pioggia; il posizionamento sotto gli alberi è sconsigliato perché altera il naturale evento meteorologico.

Il sensore vento va collocato lontano da ostacoli che deformano o riparano il flusso del vento; evitare pertanto grondaie, alberi, muri, ecc.

Nel montaggio delle centrali KH1 e KH1R, per garantire un perfetto funzionamento d'impianto e per agevolare il lavoro d'installazione, si segnalano le seguenti indicazioni ed avvertenze.

Alcuni consigli per l'installazione.

- Scegliere la posizione più idonea dove collocare la centralina in funzione della forma e struttura dello stabile. La centrale non necessita d'alcuna manutenzione, pertanto può essere collocata in posizione appartata, al riparo dagli agenti atmosferici diretti.
- Posizionare la scatola dell'apparecchio nella posizione prescelta e segnare con una matita il punto di foratura sul supporto (*muro o altro*).
- Forare con punta da trapano del diametro corrispondente al tassello prescelto o della vite di fissaggio.
- Montare la scatola dell'apparecchiatura e fissare le viti in modo definitivo.
- Forare la scatola per il passaggio dei cavi di collegamento, nella posizione desiderata e con una punta da trapano Ø10. Rimuovere dalla scatola la scheda elettronica per evitare di danneggiarla irrimediabilmente, durante la foratura.
- Completare il percorso dei cavi elettrici di collegamento. Far passare i cavi ed eseguire i collegamenti elettrici seguendo lo schema elettrico riportato nelle pagine seguenti.
- Eeguire il collaudo verificando l'intervento dei dispositivi automatici. Per far intervenire il sensore pioggia è sufficiente toccare la parte sensibile con un dito. Non c'è pericolo di scossa elettrica perché il dispositivo è a bassissima tensione. Per far intervenire il sensore vento far girare la ventola per almeno 5 secondi.

6. INFORMAZIONI TECNICHE SUL FUNZIONAMENTO

6.1. Disposizioni generali

La centrale può comandare uno o più motori collegati in parallelo a 230V~(AC) 50 Hz, con attenzione alla corrente massima commutabile indicata nella tabella "Dati Tecnici".

Per il comando dei motori collegati è consigliata l'installazione di pulsante manuale momentaneo detto anche "a uomo presente".

Il modello KH1R prevede sia l'utilizzo di radiocomando modello PIK, con protocollo proprietario a 433,92 MHz, sia comando manuale.

6.2. Programmazione

6.2.1. Programmazione Display e Menu di programmazione



Accertarsi di aver compreso bene il significato delle terminologie usate nelle seguenti informazioni e istruzioni.

Nella scheda elettronica della centrale è installato un display nel quale si attiva il menu di programmazione di tutte le funzioni della centrale e si danno le istruzioni di funzionamento automatico e della gestione dei sensori meteorologici collegati.

Tutte le impostazioni dei parametri funzionali PXXX devono essere fatte attraverso i tasti e il display della centrale, modificando i valori preimpostati F [di fabbrica].

- Il tasto **OK** si usa per entrare nel menu di programmazione e per confermare l'impostazione di ogni singolo parametro.
- Il tasto **+** (*più*) per scorrere in su nel menu di programmazione o per incrementare il valore del parametro all'interno del menu.
- Il tasto **-** (*meno*) per scorrere in giù nel menu di programmazione o per decrementare il valore del parametro all'interno del menu.
- Tasti **+** (*più*) e **-** (*meno*) premuti insieme, per uscire dal menu di programmazione.

 (display)	<p>Il menu di partenza è libero da scritte quando nessun ingresso è attivo; in caso contrario mostra la funzione attivata, con le seguenti scritte:</p> <ul style="list-style-type: none"> - in1 - in2 - pk01 - canale 01 del radiocomando PIK - u Km - velocità del vento - r - stato di pioggia - t °C - temperatura <p>Premendo + (<i>più</i>) e - (<i>meno</i>) insieme, è visualizzato il numero totale di canali del radiocomando PIK presenti in memoria.</p>
--------------------------------------------------------------------------------------------------	------------------------------------------------------------------------------------------------------------------------------------------------------------------------------------------------------------------------------------------------------------------------------------------------------------------------------------------------------------------------------------------------------------------------------------------------------------------------------------------------------------------------------------------------------------------------------------------

-↑ ↓+

P001	Soglia attivazione sensore vento (5 ÷ 50) Km/h F[30]
-------------	------------------------------------------------------

-↑ ↓+

P002	Soglia minima sensore temperatura (5 ÷ 43) °C F[5]
-------------	----------------------------------------------------

-↑ ↓+

P003	Soglia massima sensore temperatura (7 ÷ 45) °C F[30]
-------------	------------------------------------------------------

-↑ ↓+

P004	Soglia attivazione sensore luminosità (1 ÷ 50) KLux F[5]
-------------	----------------------------------------------------------

-↑ ↓+

P005	Tempo esclusione sensore pioggia (0 ÷ 10) min F[0]
-------------	----------------------------------------------------

-↑ ↓+

P006	Priorità sensore (1 ÷ 4) F[1]. E' possibile selezionare la priorità per un solo sensore, dove 1=pioggia, 2=vento, 3=temperatura, 4=sole
-------------	-----------------------------------------------------------------------------------------------------------------------------------------

-↑ ↓+

P007	Funzione sensore temperatura (0 ÷ 3) F[0]. Impostare l'azione quando: <ul style="list-style-type: none"> • 0 - non attivo, • 1 - apre se t° > P003 e chiude se t° < P002, • 2 - apre se t° > P003, • 3 - chiude se t° < P002.
-------------	-------------------------------------------------------------------------------------------------------------------------------------------------------------------------------------------------------------------------------------------------------------------------------------

-↑ ↓+

P008	Funzione sensore luminosità (0 ÷ 2) F[0]. Impostare l'azione quando: <ul style="list-style-type: none"> • 0 - non attivo, • 1 - apre se lux > P004, • 2 - chiude se lux > P004.
-------------	------------------------------------------------------------------------------------------------------------------------------------------------------------------------------------------------------------------------

-↑ ↓+

P009	Funzione ingresso IN1 (1 ÷ 3) F[1]. Impostare l'azione quando: <ul style="list-style-type: none"> • 1 - apre in autoritenuta e uomo presente (n.o.), • 2 - sistema passo-passo (n.o.), • 3 - disabilita sensori (n.c.).
-------------	----------------------------------------------------------------------------------------------------------------------------------------------------------------------------------------------------------------------------------------------------------

-↑ ↓+

P010	Funzione ingresso IN2 (1 ÷ 4) F[1]. Impostare l'azione quando: <ul style="list-style-type: none"> • 1 - chiude in autoritenuta e uomo presente (n.o.), • 2 - fotocellula (n.c.), • 3 - timer apre (n.o.), • 4 - timer chiude (n.o.).
-------------	--------------------------------------------------------------------------------------------------------------------------------------------------------------------------------------------------------------------------------------------------------------------------------

-↑ ↓+

P101	Tempo lavoro motore (10 ÷ 120) s F[60]
-------------	----------------------------------------

-↑ ↓+

P102	Tempo ripristino motore (0 ÷ 240) s F[0]
-------------	------------------------------------------

-↑ ↓+

P103	Funzione sensore vento (0 ÷ 2) F[0]. Impostare l'azione quando l'ingresso è attivo: <ul style="list-style-type: none"> • 0 - nessuna, • 1 - apre, • 2 - chiude
-------------	-------------------------------------------------------------------------------------------------------------------------------------------------------------------------------------------------

-↑ ↓+

P104	Funzione sensore pioggia (0 ÷ 2) F[2]. Impostare l'azione quando l'ingresso è attivo: <ul style="list-style-type: none"> • 0 - nessuna, • 1 - apre, • 2 - chiude.
-------------	----------------------------------------------------------------------------------------------------------------------------------------------------------------------------------------------------

-↑ ↓+

Add	Aggiunta canale radiocomando PIK nella memoria
------------	------------------------------------------------

-↑ ↓+

dEL	Cancellazione canale radiocomando PIK dalla memoria
------------	-----------------------------------------------------

-↑ ↓+

rESE	Ripristino valori di Default (premere due volte compare la scritta "end")
-------------	---------------------------------------------------------------------------

6.2.2. Tabella errori

(display)	Sul display compaiono le seguenti scritte in caso di errore: <ul style="list-style-type: none"> - FULL - memoria radiocomandi piena - Err - il radiocomando non è riconosciuto sia in cancellazione sia in scrittura - t--- - temperatura fuori range: >60 °C < 0 °C
-----------	----------------------------------------------------------------------------------------------------------------------------------------------------------------------------------------------------------------------------------------------------------------------------------------------------------------------------------

6.3. Funzioni impostabili

6.3.1. In1, In2 - Parametri P009 – P010



Per semplicità d'ora in poi associare l'**apre** della finestra alla marcia avanti del motore e il **chiude** della finestra alla marcia indietro del motore.

Sulla morsetteria sono previsti due ingressi "in1" e "in2" di comando di tipo **n.o.** / **n.c.** liberi da tensione e configurabili nelle seguenti modalità descritte qui di seguito.

All'attivazione degli ingressi, sul Display compare la relativa scritta: "in1" e "in2".

- **Funzione Apre/Chiude in autoritenuta (n.o.).** (P009=1, P010=1)

Alla chiusura del contatto - e *rilascio immediato* - la centrale comanda avanti/indietro il motore, per il tempo di lavoro motore impostato al P101.

Nel caso si desidera arrestare il movimento del motore, basta dare un ulteriore impulso al comando di quel determinato verso di marcia. Viceversa se si dà un impulso nel verso opposto al movimento, il motore cambia direzione di marcia.

- **Funzione Apre/Chiude uomo presente (n.o.).** (P009 =1, P010=1)

Alla chiusura del contatto - e *mantenimento oltre i 2 secondi* - la centrale comanda l'avanti/indietro del motore sino al rilascio del contatto stesso.

- **Funzione Passo/Passo su IN1 (n.o.).** (P009=2, P010 =3)

Con il solo ingresso IN1 è possibile comandare il motore secondo la sequenza passo/passo, ovvero, apre-stop-chiude-stop-apre... ad ogni chiusura e rilascio del contatto stesso.

- **Funzione Disabilita Sensori IN1 (n.c.)** (P009=3)

Questa funzione prevede che la movimentazione del motore avvenga solo tramite il radiocomando PIK presente nella versione radiocomandata.

Se attivato (apertura del contatto) consente di bloccare il funzionamento dei sensori pioggia/vento/luce/temperatura, sino alla chiusura del contatto.

- **Funzione Sicurezza - Fotocellula IN2 (n.c.).** (P010=2, P009=2,)

Serve a gestire una sicurezza in chiusura, ovvero se il contatto è aperto durante la fase di chiusura, il motore si ferma e non prosegue più nello stesso verso sino al ripristino del contatto n.c. (es. fotocellula). Impostando questa funzione è obbligatorio gestire IN1 in modalità "passo-passo". Oppure gestire i movimenti del motore tramite il radiocomando PIK presente nella versione radiocomandata.

- **Funzione Timer IN2 (n.o.).** (P010 = 3 o P010=4)

Con questa funzione selezionata, l'ingresso IN1 entra automaticamente in funzione la sequenza Passo/Passo, indipendentemente dalla modalità impostata al parametro P009 dell' IN1 stesso. In alternativa si può comandare il motore con il radiocomando PIK presente nella versione radiocomandata.

La funzione Timer IN2 prevede nell'ingresso un contatto di tipo "n.o." libero da tensione (detto anche "contatto pulito"). All'attivazione del timer il contatto si chiude e la centrale comanda l'apertura (P010=3) o la chiusura (P010=4) del motore.

6.3.2. Sensore pioggia - Parametri P005, P104

All'attivazione del sensore pioggia, sul Display compare la relativa scritta "r",

- L'ingresso RAIN è previsto per essere collegato ad un dispositivo che rileva pioggia e fornisce un contatto di tipo n.o. libero da tensione. Si può decidere l'azione di apertura/chiusura della finestra tramite il menu P104.

Uscita alimentazione 12V sensore pioggia	
Tensione (V)	Corrente MAX (mA)
12V DC	100mA

Contattare l'ufficio tecnico Nekos per l'utilizzo di sensori pioggia diversi dall'NSR1

- In caso di pioggia e a finestra chiusa, si può riaprire la finestra escludendo l'intervento del sensore pioggia per il tempo impostato al parametro P005.



Attenzione.

Se non si desidera utilizzare questa funzione lasciare il parametro P005 = 0

6.3.3. Sensore vento - Parametro P103

All'attivazione del sensore vento, sul Display compare la relativa scritta: "u XX", dove XX è il valore della velocità del vento espressa in Km/h rilevata.

La regolazione della soglia d'intervento del sensore vento è impostata al parametro P001 nell'intervallo 5 Km/h - 50 Km/h.

L'apertura o chiusura della finestra è impostabile al parametro P103. Temporanee folate di vento non attivano la funzione.

6.3.4. Sensore temperatura - Parametri P002, P003, P007

All'attivazione del sensore, sul Display compare la relativa scritta: "t XX" dove XX è la temperatura in °C (*grado Celsius o Centigrado*) rilevata. L'ingresso è previsto per un sensore di temperatura di tipo NTC 10 Kohm a 25 °C.

La centrale gestisce due soglie di temperatura; una soglia minima impostabile dal menu P002 e una massima da P003. Le due soglie possono essere impostabili entro i limiti previsti dal menu con uno scostamento automatico e imposto di 2 °C minimi.



Si consiglia di tenere le due soglie con un margine superiore a 2 °C minimi.

L'apertura o chiusura della finestra è impostabile al parametro P007.

6.3.5. Sensore luminosità – Parametri P004, P008

All'attivazione del sensore, sul Display compare la relativa scritta: "S XX" dove XX è il valore della luminosità in KLUX rilevata.

I valori in lux dell'illuminamento sono indicati nella tabella sottostante.

Luce solare diretta	50 Klux
Luce del giorno con cielo sereno	10 ÷ 20 Klux
Luce del giorno con cielo coperto	1 ÷ 5 Klux
Interno ufficio	200 ÷ 800 lux
Tramonto (inizio)	10 lux

La centrale gestisce l'apertura o la chiusura della finestra al superamento della soglia impostata al parametro P004 e agisce nel verso di marcia impostato al P008.

6.3.6. Priorità sensore - Parametro P006

Tramite il parametro P006, nel caso in cui ci sia contemporaneità di eventi, è possibile assegnare una priorità maggiore a uno dei sensori.

6.3.7. Tempo di ripristino motore - Parametro P102

Dopo l'intervento dei sensori (*pioggia, vento, temperatura, sole*) e trascorso il tempo di ripristino impostato al parametro P102, la finestra ritorna allo scenario precedente.



Attenzione. Se non si desidera utilizzare questa funzione lasciare il parametro P102 = 0

Con P102 = 0 all'intervento di un sensore la finestra va nella posizione comandata dal sensore e vi rimane.

6.3.8. Altri parametri - Parametri P101, Add, dEL, rESE

- Con il parametro **P101** si imposta il tempo di lavoro del motore sulla finestra.
- Con il parametro "**Add**" del menu, si memorizza nella centrale uno o più canali del radiocomando PIK.
- Con il parametro "**dEL**" del menu, si cancellano uno o più canali del radiocomando PIK precedentemente memorizzati.
- Con il parametro "**rESE**" del menu, si ripristinano i valori di fabbrica (Default).

6.4. Memorizzazione di un radiocomando PIK



Questo paragrafo riguarda solo la centrale KH1R provvista di radiocomando PIK.

Il comando elettronico a distanza o più semplicemente radiocomando, è il dispositivo in dotazione standard per comandare la centrale KH1R.



Per maggiori dettagli sulle caratteristiche e il funzionamento del radiocomando **PIK**, consultare il manuale istruzioni che è in dotazione al radiocomando stesso; non tutte le funzioni del radiocomando sono elencate in questo manuale.



IL TRASMETTITORE ESCE DALLA FABBRICA NON PROGRAMMATO.

Seguire prima le istruzioni del radiocomando e poi quelle riportate qui sotto che riguardano il funzionamento specifico della centrale.

La centrale di tipo KH1R può accettare fino a 6 radiocomandi PIK. La stessa funziona solo con il radiocomando PIK di codice proprietario NEKOS (rolling code).

Procedura di memorizzazione:

- Munirsi del radiocomando verificando preventivamente che lo stesso sia efficiente, abbia le batterie cariche e in buono stato.
- Selezionare nel menu la voce "Add".
- Selezionare nel radiocomando PIK il canale desiderato (vedi istruzioni a corredo del radiocomando).
- Premere il pulsante "OK" della centralina. Comparirà a display la scritta "Push".
- Premere sul telecomando per circa 1 secondo uno qualsiasi dei tasti freccia ▲, o freccia ▼, oppure STOP.
- Comparirà la scritta "OK" sul Display che indica l'avvenuta memorizzazione
- Fine procedura.

Ripetere la procedura per eventuali altri radiocomandi o canali.

6.5. Memorizzazione di un radiocomando senza accesso alla scheda

La memorizzazione di un nuovo radiocomando da remoto, ovvero senza accesso alla scheda elettronica della centrale, può avvenire solo se si è in possesso di un radiocomando già riconosciuto in precedenza.



Procurare il manuale istruzioni del radiocomando PIK per consultazione.

La programmazione si effettua eseguendo la seguente procedura:

- Munirsi del radiocomando PIK da memorizzare e portarsi in un canale qualsiasi (vedi istruzioni del radiocomando).
- Munirsi del radiocomando già memorizzato e funzionante, premere in sequenza i tasti **F1**, **F2** e poi **STOP**.
- Entro 5 secondi nel radiocomando da memorizzare, premere due volte uno dei tasti freccia ▲, oppure STOP, oppure freccia ▼.
- A questo punto il secondo radiocomando è operativo.

7. DIMENSIONI D'INGOMBRO

La scatola contenitore è di tecnopolimero ABS antiurto, colore grigio RAL7035, coperchio con guarnizione e con grado di protezione IP43.

Le forature per il passaggio dei cavi, sia quelli per l'alimentazione elettrica, sia quelli provenienti dai sensori, come anche quelli diretti ai motori da comandare, non sono presenti nella scatola. Le forature devono essere eseguite dall'installatore in funzione delle esigenze.



Durante l'esecuzione dei fori prestare molta attenzione al fine di non danneggiare la scheda elettronica.

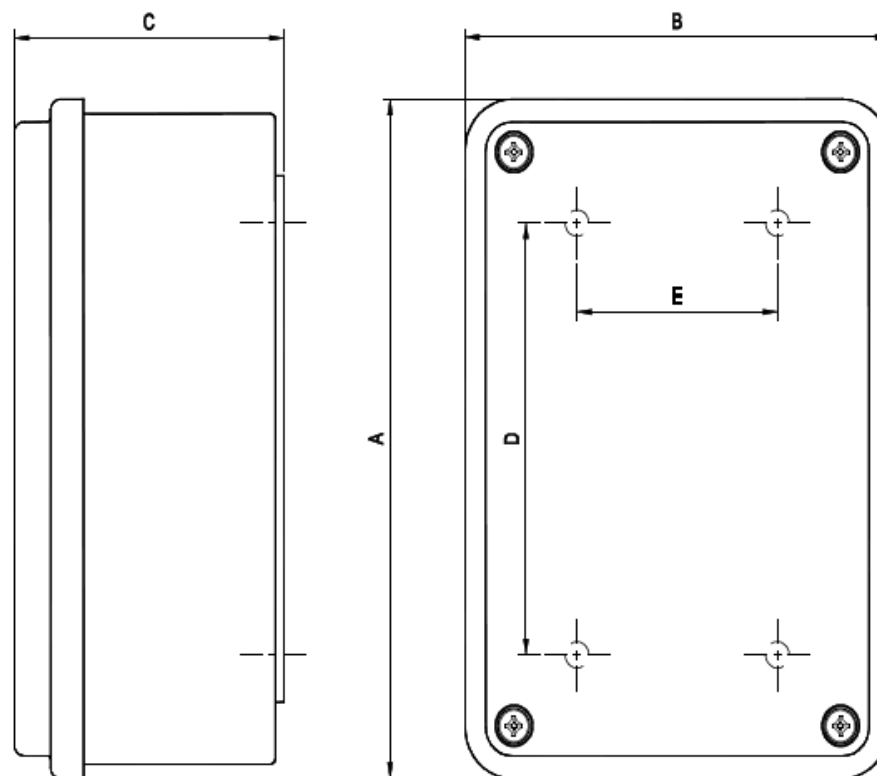

Quota				
A	B	C	D	E
100	100	60	79,5	60,5

8. SCHEMA DI COLLEGAMENTO DELLA CENTRALE KH1 e KH1R a 230V

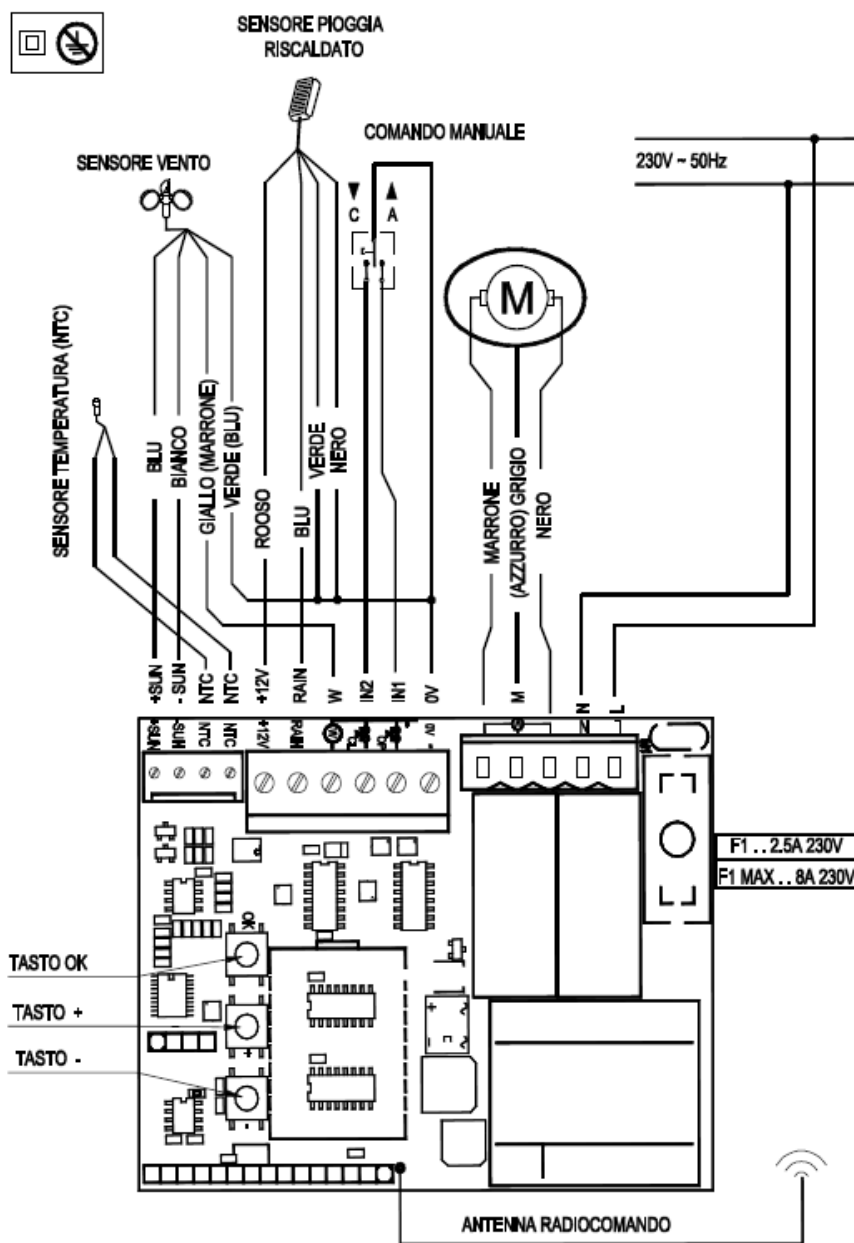

9. PROTEZIONE AMBIENTALE



Tutti i materiali utilizzati per la costruzione dell'apparecchio sono riciclabili.
Si raccomanda che l'apparecchio stesso, accessori, imballi, ecc. siano inviati ad un centro per il riutilizzo ecologico come stabilito dalle leggi vigenti in materia di riciclaggio dei rifiuti.

Smaltire i materiali in conformità con i regolamenti locali sullo smaltimento.

Componenti riciclabili dell'apparecchio:

- Ferro
- Alluminio
- Rame
- Zinco
- Silicio
- Plastica

10. RICHIAMO AI PRINCIPI DEL CERTIFICATO DI GARANZIA

Il costruttore si rende garante del buon funzionamento della macchina. S'impegna ad eseguire la sostituzione dei pezzi difettosi per cattiva qualità del materiale o per difetti di costruzione secondo quanto stabilito dall'articolo 1490 del Codice Civile.

La garanzia copre i prodotti o le singole parti per un periodo di **2 anni** dalla data d'acquisto. La stessa è valida se l'acquirente sia stato in grado di esibire la prova d'acquisto ed abbia soddisfatto le condizioni di pagamento pattuite.

La garanzia di buon funzionamento degli apparecchi accordata dal costruttore, s'intende nel senso che lo stesso s'impegna a riparare o sostituire gratuitamente, nel più breve tempo possibile, quelle parti che dovessero guastarsi durante il periodo di garanzia.



L'acquirente non può vantare diritto ad alcun risarcimento per eventuali danni, diretti o indiretti, o altre spese.

Tentativi di riparazione da parte di personale non autorizzato dal costruttore fanno decadere la garanzia.

Sono escluse dalla garanzia le parti fragili o esposte a naturale usura come pure ad agenti o procedimenti corrosivi, a sovraccarichi anche se solo temporanei, ecc.

Il costruttore non risponde per eventuali danni causati da errato montaggio, manovra o inserzione, da eccessive sollecitazioni o da imperizia d'uso.

Le riparazioni in garanzia sono sempre da intendersi "franco fabbrica produttore" e le spese di trasporto relative (andata / ritorno) sono sempre a carico dell'acquirente.

CERTIFICATO DI CONFORMITA'
DECLARATION OF CONFORMITY

Il sottoscritto legale rappresentante del costruttore
The undersigned, representative of the following manufacturer

dichiara
declares

che il prodotto elettrico:
that the electrical product:

<i>Modello / Model</i>	<i>Designazione / Designation</i>
KH1, KH1R	Centrale alimentazione motori a 230V~ (AC) <i>Control unit for 230V~ (AC) motors</i>

è conforme alle disposizioni legislative che traspongono le seguenti direttive:

- Direttiva 2004/108 CE (Direttiva EMC) e successivi emendamenti
- Direttiva 2006/95 CE (Direttiva Bassa Tensione) e successivi emendamenti

Is in accordance with the following Directives:

- *2004/108 EC Directive (EMC Directive) and subsequent amendments*
- *2006/95 EC Directive (Low Voltage Directive) and subsequent amendments*

Ultime due cifre dell'anno in cui è affissa la marcatura CE:
Last two figures of the year of the CE marking:

14

Luogo:
Place:

Data: **1/06/2014** / **1/06/2014**
Date:

Firma: **Giuliano Galliazzo**
Signature: A.D. - President



Lined writing area with horizontal dotted lines.



LUXIN

VIA BERLINGUER N. 60 - 47034 FORLIMPOPOLI FC

P.IVA 03186670406 - TEL. 0543-743910 FAX 0543-471308

www.luxinsrl.it - info@luxinsrl.it