

CIAMPALINI

COSTRUZIONI MECCANICHE srl

MAGAZZINI AUTOMATICI



CIAMPALINI

COSTRUZIONI MECCANICHE srl

MAGAZZINI AUTOMATICI

CIAMPALINI COSTRUZIONI MECCANICHE srl

50053 EMPOLI (FI) - ITALY - Via G. Di Vittorio, 34 (Zona ind. Terrafino)
Tel. 0571 81066 - Telefax 0571 82745 - info@ciampalini.it - www.ciampalini.it

EASY-MAG 600
MAGAZZINO ESTRAIBILE PER BARRE
STORAGE SYSTEM FOR LONG GOODS

EASY-MAG 600

MAGAZZINO ESTRAIBILE PER BARRE - STORAGE SYSTEM FOR LONG GOODS

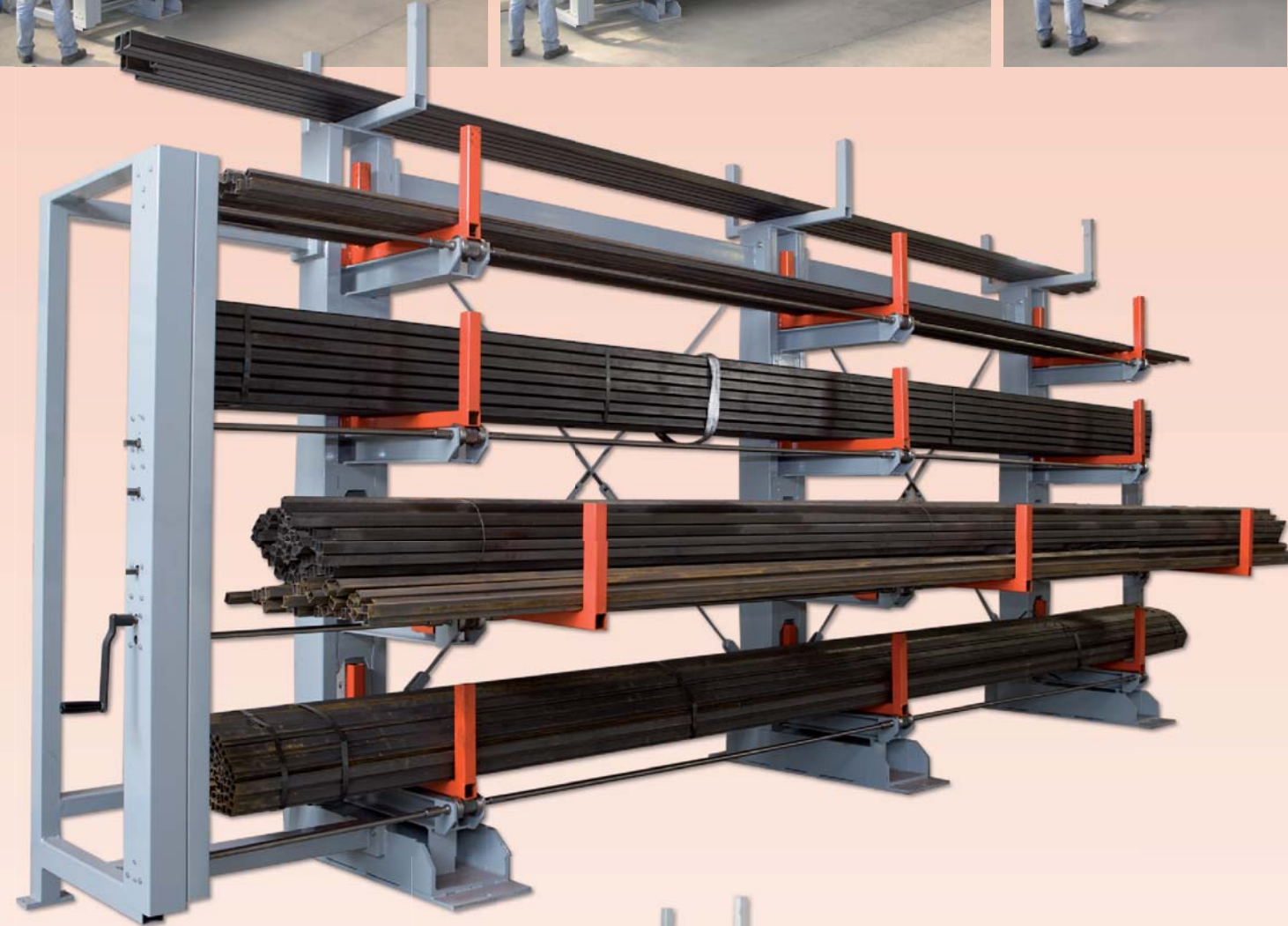

EASY-MAG 600

Magazzino a cassette per lo stoccaggio di barre, profilati, materiale lungo in genere.

La struttura è formata da montanti con mensole che supportano dei cassetti estraibili.

L'operatore, tramite un sistema di movimentazione a manovella, fa uscire il cassetto desiderato, facilitando l'accesso per il carico / scarico del materiale manualmente oppure con carroponte o carrello elevatore.

EASY-MAG 600

Storage system with drawers for the storing of bars, profiles, pipes, long goods in general.

The uprights hold some shelves with containers with extractable drawers.

The operator can extract the drawer requested by using a system with a handle, in this way he can load / unload the materials by hand, fork-lift truck or crane.



EASY-MAG 2000

SPECIFICHE TECNICHE - TECHNICAL SPECIFICATIONS

SUPPORTO RACK

GRANDEZZE DEL SUPPORTO-CONTENITORE SIZES OF RACK

B (mm)	H (mm)	H (mm)	H (mm)	H (mm)
500	200	300	400	500
700	200	300	400	500
900	200	300	400	500

Ogni singolo supporto-contenitore può contenere un carico massimo di 600 Kg; per cui si deve stabilire quanti supporti sono necessari e quindi il numero C delle colonne.
Capacity of one rack: 600 Kg. According to the total capacity of the container (bundle) we will define the quantity of the racks and the uprights.

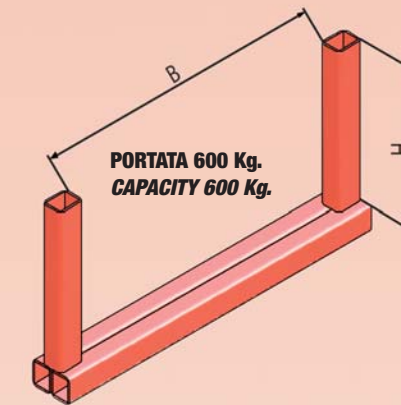

I principali vantaggi del sistema **EASY-MAG 600**

sono i seguenti:

- Velocità e semplicità di utilizzo
- Sicurezza
- Risparmio di spazio
- Utilizzo per ogni tipologia di materiale
- Ottimale per carichi pesanti
- Modularità
- Disponibilità in molteplici versioni (standard oppure a disegno)

The most important points of the system **EASY-MAG 600** are:

- Fast and simple to be used
- Safety
- Space saving
- To be used for any kind of material
- Good for heavy load
- Modular system
- Available in many versions (standard or customized)

VISTA FRONTALE FRONT VIEW

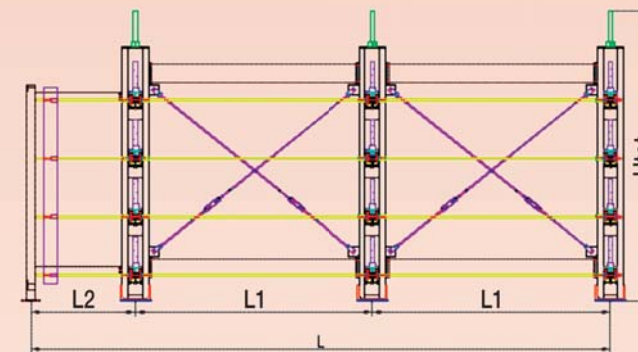

LUNGHEZZA MAGAZZINO IN FUNZIONE DI "C" LENGHT OF THE STORE ACCORDING TO "C"

C: Numero di montanti Number of uprights

L (mt)	11	10,5	5	4,5	4,5	4	3	2,5
L1 (mt)	2,5	3	2	3	2	3	2	2
L2 (mt)	1	1,5	1	1,5	0,5	1	1	0,5
C (n°)	5	4	3	2	3	2	2	2

Lunghezza barre considerata: L+1 mt.

Length of materials: L+1 mt.

ALTEZZA MAGAZZINO IN FUNZIONE DI "N" e "H" HEIGHT OF THE STORE ACCORDING TO "N" AND "H"

N: Numero di contenitori Number of containers

H	N	H1	PxN	H2	Htot.
200	3	250	800	550	1600
200	4	250	1200	550	2000
200	5	250	1600	550	2400
300	3	250	1000	750	2000
300	4	250	1500	750	2500
300	5	250	2000	750	3000
400	3	250	1200	950	2400
500	3	250	1400	1150	2800

Nota: Su richiesta possono essere fatti magazzini con valori di "B", "H" e "N" fuori dallo standard.

Nota: On request we can design storage with values of "B", "H" and "N" out of standard.

VISTA LATERALE SIDE VIEW

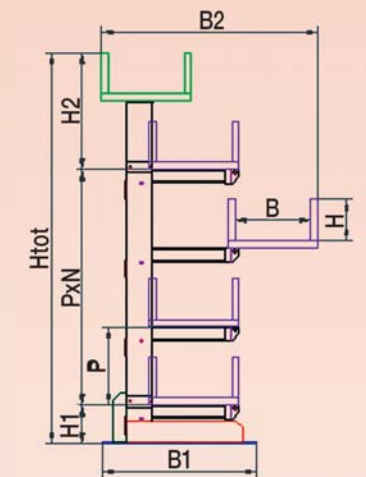

B (mm)	B1 (mm)	B2 (mm)
500	1120	1430
700	1320	1830
900	1520	2230

B1: profondità magazzino con tutti i contenitori dentro

B1: depth with all containers inside

B2: profondità magazzino con un contenitore fuori

B2: depth with one container out

VERSIONE DOPPIA DOUBLE VERSION

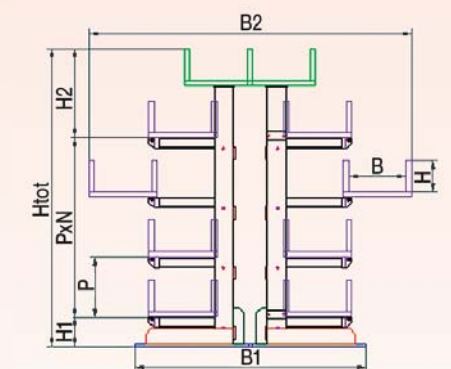

Magazzino con due file di contenitori con possibilità di accesso da due lati.

Storage system with two columns of containers with double access on two opposite sides.