

NOTICE D'UTILISATION



PARKIS

Cher client,

Nous vous félicitons de votre nouvel achat PARKIS !

PARKIS est un appareil fait pour ranger votre vélo de manière verticale et efficace. Pour plus d'information sur PARKIS, son utilisation, et son installation, rendez-vous sur notre site: www.parkis.eu .

IMPORTANT

Lisez attentivement cette notice. Il est fortement déconseillé d'utiliser cet appareil par les individus ou enfants sans surveillance sans avoir lu ce manuel. Nous ne sommes pas responsables des dommages causés par l'ignorance de ce manuel. Par ce même principe, la garantie ne pourra être appliquée si les problèmes sont dûs à une utilisation en désaccord avec le manuel. Il est fortement recommandé de conserver ce manuel, cela peut être utile pour des utilisateurs futurs. Si ce produit est transféré à une nouvelle personne, le manuel doit être transféré avec le produit.

Sommaire

1. Objectif
2. Équipement
3. Éléments importants
4. Assemblage et préparation à l'utilisation
5. Rangement du vélo
6. Entretien
7. Désactivation du dispositif
8. Sécurité
9. Démontage
10. Garantie

1. L'objectif

1.1 Cet appareil (appelé PARKIS),est un dispositif mécanique dont le rôle est de ranger un vélo verticalement.

1.2 PARKIS est adapté aux rangement des vélos les plus populaires, c'est à dire:

*largeur de la roue 38 mm (1,5") jusqu'à 51 mm (2,0")

*diamètre de la roue 61 cm (24") ou plus

*poids par rapport à l'essieu avant, jusqu'à 15kg

*le garde boue doit être au dessus de l'axe de la roue. Cela peut-être vérifié en mettant le vélo contre le mur : Si e garde boue ne touche pas le sol, PARKIS est fait pour vous.

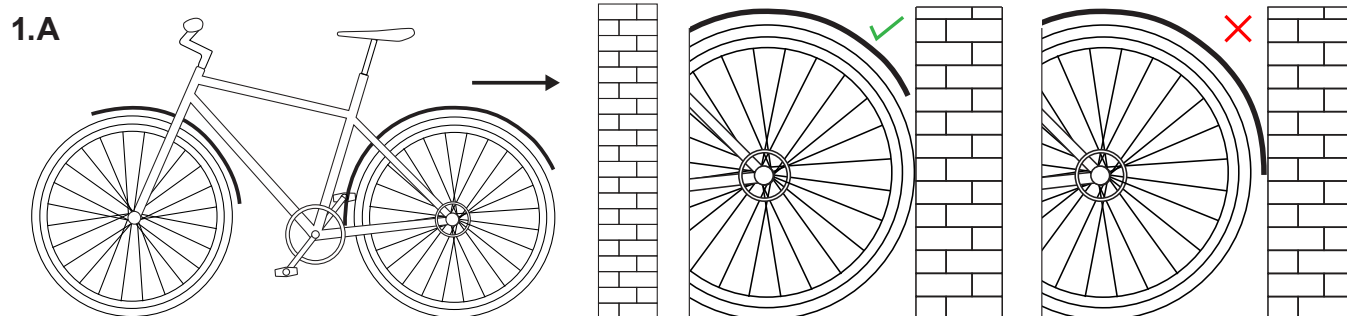

IMPORTANT ! Avant de ranger le vélo, vérifiez que votre vélo soit compatible avec ces paramètres

1.3 PARKIS est créé pour une utilisation individuelle dans un lieu protégeant le dispositifs des aléa météorologiques.

2. Équipement

Vous trouverez dans l'emballage:

1. Dispositif PARKIS (1.)
2. Vis de fixation pour un mur dur (4.)
3. Notice d'exploitation

3. Éléments importants

1. Support

2. Mécanisme de fixation de la roue(ascenseur)

3. Vis de fixation de l'installation pour mur dur (les vis sont adaptées pour un mur en briques, etc, ...)

4. Sécurité de transport. À enlever un fois le dispositif fixé au mur.

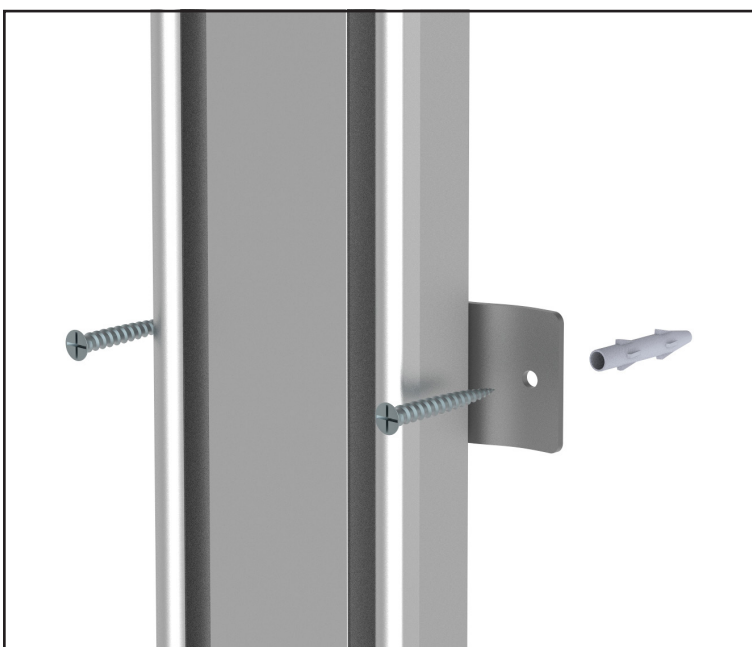
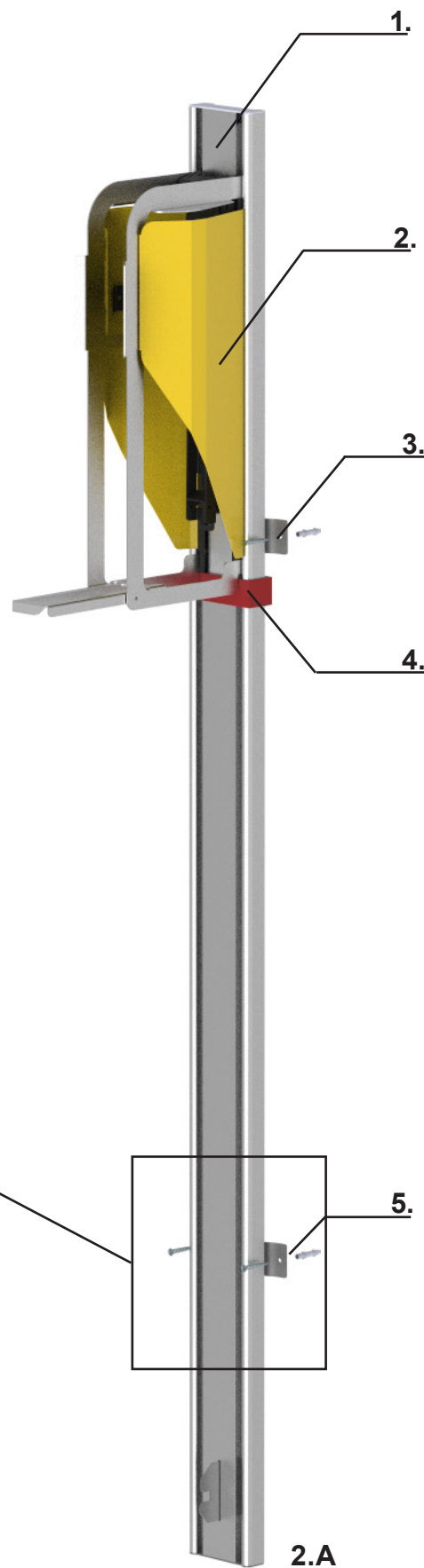

4. Assemblage et préparation à l'utilisation

4.1 Le mur et le sol doivent être droits là où le support sera fixé. Mettez le dispositif par terre et contre le mur. Puis marquez sur le mur l'emplacement pour les vis de fixation. Si vous le faites contre un mur dur (recommandé): faites un trou dans le mur, placez les chevilles, placez le dispositif contre le mur et fixez-le grâce aux vis. Pour les murs différents procurez-vous les vis correspondantes.

4.2 Enlever la protection de transport (3.A)

4.3 Placer le support de la roue horizontalement (3.B).

4.4 À la main appuyez jusqu'au sol le mécanisme de fixation de la roue (ascenseur) celui-ci se fixera automatiquement (3.C). En appuyant vous sentirez une résistance- tout à fait normale-, le dispositif est prêt à être utilisé.

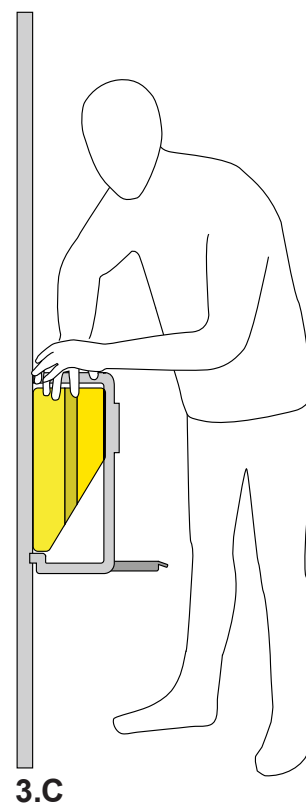
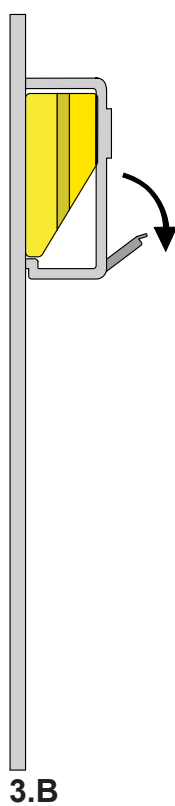
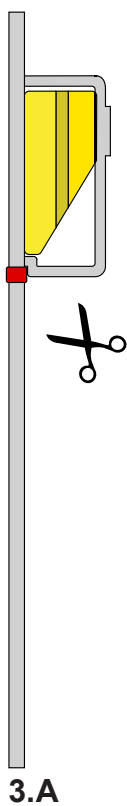

5. Le rangement du vélo

1. Avant de ranger le vélo dans le dispositif, assurez vous qu'il n'y ait pas d'enfant ou d'animaux de compagnie à côté. Puis positionnez le vélo de façon à ce que les deux roues de celui-ci soient alignées perpendiculairement au mur auquel PARKIS est installé.

2. Prenez le vélo (4.A) – prenez le guidon avec une main (si possible la première fois avec la paume de la main en bas), et avec l'autre main saisissez la selle. Nous recommandons de prendre la selle avec votre main forte.(pour les droitiers la main droite, pour les gauchers la main gauche).

3. Avec un geste assuré poussez la selle en levant légèrement le guidon, tout en dirigeant le vélo vers la fixation pour la roue. Poussez le vélo jusqu'à sa fixation.

Important. N'appuyez pas le guidon vers le bas! Laissez la roue avant facilement monter vers le haut (4.B et 4.C). Tout en tenant la selle, dirigez la roue arrière, pour qu'elle soit positionnée au milieu de la barre du dispositif. Le vélo est rangé (4.D).

Note

Si la roue du vélo n'as pas été fixée du premier coup, et que l'ascenseur est monté vers le haut, posez votre vélo sur le côté, et descendez manuellement l'ascenseur vers le bas jusqu'à la fixation (3.C). Puis réessayer. C'est après quelques essais, ce qui est tout à fait normal, que ce geste deviendra naturel.

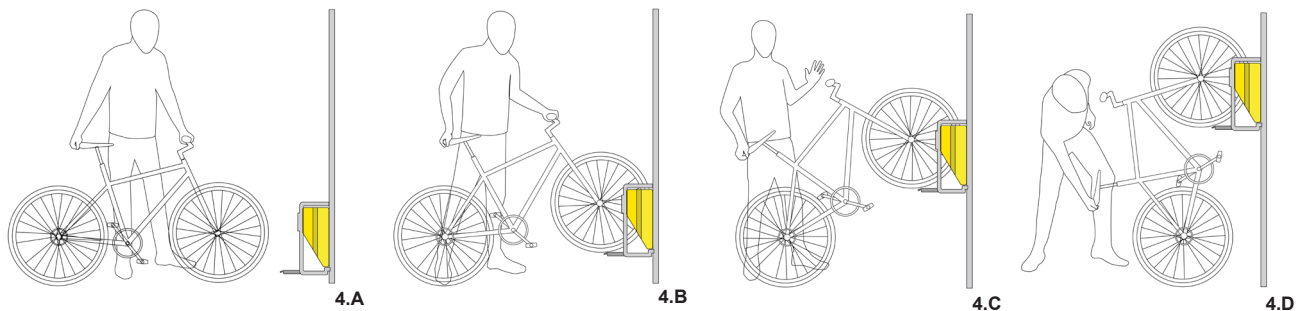

5.2 Comment retirer le vélo ?

Avec une main prenez la selle (PAS LE GUIDON!) et de manière assurée tirez vers vous (5.A). Le vélo commençant à descendre, appuyez le guidon vers le bas(5.B et 5.C), jusqu'à ce que la roue avant touche le sol et se dégage du mécanisme (5.D).Le vélo est enlevé du dispositif de rangement.

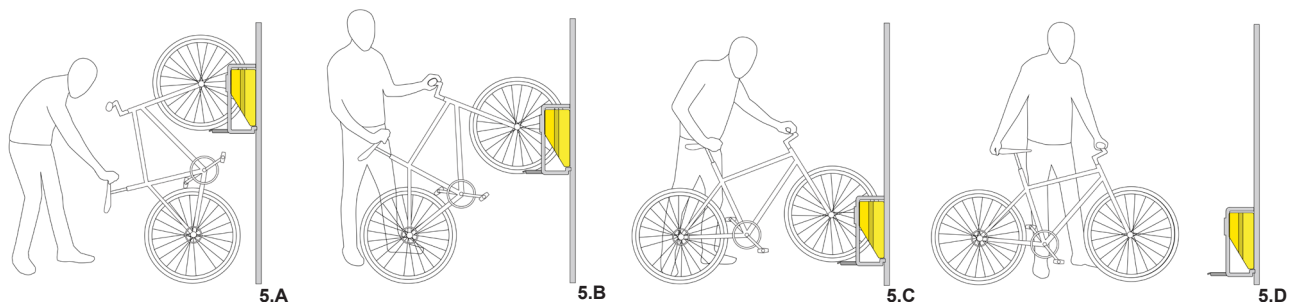

6. Entretien

PARKIS est pensé de façon à ce que vous l'utilisiez longtemps sans aucun entretien spécial. Nous espérons que ces conseils vous aideront à en profiter encore plus longtemps :

1. Avant de placer le vélo dans le dispositif, enlevez la boue.
2. Nettoyez le dispositif sans aucun produit chimique.

Si pendant une durée prolongée (une semaine ou plus) vous ne vous servez pas de ce dispositif, il est conseillé de laisser la fixation de la roue en haut. Le dispositif est placé dans cette position quand un vélo est rangé ou quand le dispositif est désactivé (voir. N. 7). De cette façon vous augmenterez la durée de vie du ressort dans le support.

7. Désactivation du dispositif

(Pour démonter ou pour laisser le dispositif inutilisé pendant un temps long)

Le vélo étant positionné verticalement, des deux mains prenez le guidon. En tirant le guidon vers soi, tournez le guidon plusieurs fois à gauche et à droite. La roue du vélo se retirera du mécanisme de fixation. Doucement, posez la roue du vélo par terre. PARKIS est désactivé.

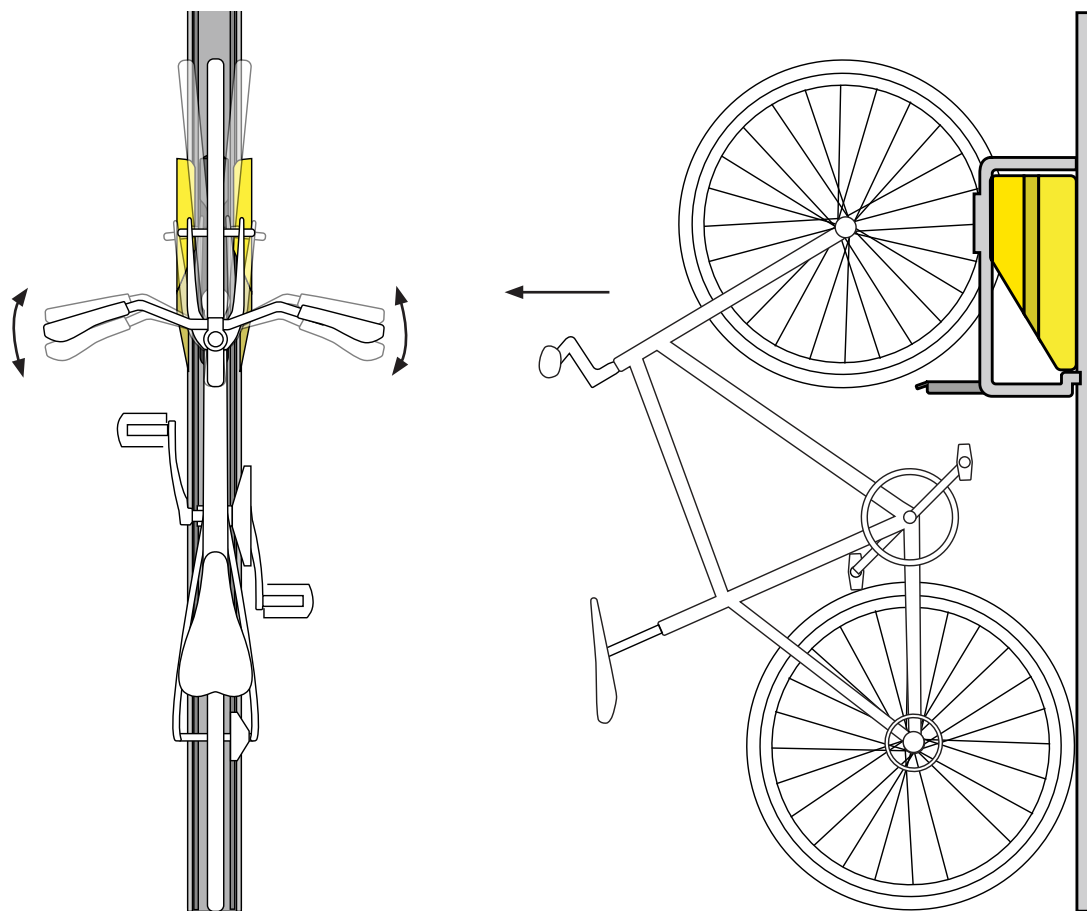

8. Sécurité

Assurez-vous que le dispositif ne fut pas endommagé pendant le transport. Si vous constatez un dommage, contactez votre vendeur. Ne mettez jamais vos doigts ou d'autres objets dans le dispositif.

Ne rangez que des vélos fonctionnels, avec des pneus gonflés, en accord avec les critères présents dans la notice (N.1.2).

Ayant rangé le vélo, assurez-vous que la roue de devant soit fixée, et que celle de derrière touche le milieu de la barre métallique.

ATTENTION ! Soyez prudents - en bas du support (activé) le mécanisme de fixation possède une grande puissance (active !).

9. Démontage

1. Désactiver le dispositif (voir. N.7)
2. Désactiver les vis fixant le support au mur. En commençant par celles du bas.

10. Garantie

Cette garantie concerne tous les défauts de matériaux ou de construction pendant 12 mois à compter de l'achat. Il vous faudra montrer la garantie, et la preuve de l'achat, sans oublier la date prouvant l'authenticité du document. Si la garantie est en accord avec les conditions énoncées, UAB PARKIS a le droit à sa discrétion de remplacer le produit défectueux ou son élément défectueux. La garantie ne concerne pas les dépenses de transport ou d'envoi. La garantie ne concerne pas les problèmes survenus à cause d'une mauvaise utilisation, d'un mauvais entretien, ou pour une simple panne. Ni pour des problèmes survenus pour des fautes faites par le client, ou à cause de faits volontaires. La garantie est inutilisable si certains changements ont modifié la construction originelle, ou suite à une mauvaise réparation ou une mauvaise fixation. Le fabricant n'est pas responsable pour les frais et les dommages causés par un mauvais usage du produit.

